



ZANJADORA TT-2500

ESPECIFICACIONES DEL MOTOR:

Caterpillar modelo 3406E, 525Kw a 2100 rpm

TRANSMISIÓN EN LA EXCAVACIÓN:

Transmisión velocidad con tres elementos convertidores del par torsor integrados.

IMPULSO DE LA CADENA EXCAVADORA:

Impulso mecánico resistente con alto par torsor, baja velocidad para una mayor penetración de las picas, que eleva su productividad.

SISTEMA DE TRANSPORTE DE LA CARGA:

Transporte tipo arco con diferentes velocidades de descarga, capaz de cambiar en cualquier dirección para una colocación precisa de los restos de la excavación.

ESPADÍN DE LA EXCAVACIÓN Y RUEDA TRASERA:

Soldadura de gran resistencia para el ensamblado de las distintas partes del auge, con el exclusivo sistema de placas Trench Tech. No desgastables, reemplazables y ruedas traseras de 122 cm para aplicaciones de cadena única o en doble. Un sistema de propulsión estilo croll/riel de gran resistencia independientemente conducidos con grouser pad tripe de 71 cm.

CABINA DE OPERARIO Y CONTROLES:

Cabina totalmente presurizada y aclimatada controlada usando la última tecnología en controles, indicadores y sensores.

OPCIONES DE CAPACIDAD DE EXCAVACIÓN:

-Opciones de espadín único:

Ancho: 35-56 cm

Profundidad: 2,4 - 4,9 metros

-Opciones de espadín doble:

Ancho: 61-112 cm

Profundidad: 2,4 - 4,9 metros

CAPACIDAD DEPOSITO DE GASOLINA:

567,8 Litros

PESO APROXIMADO:

65.772Kg -74.844kg

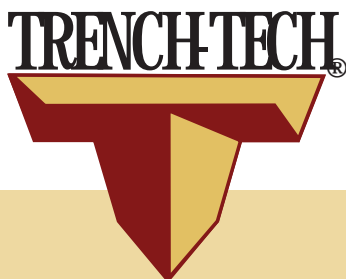
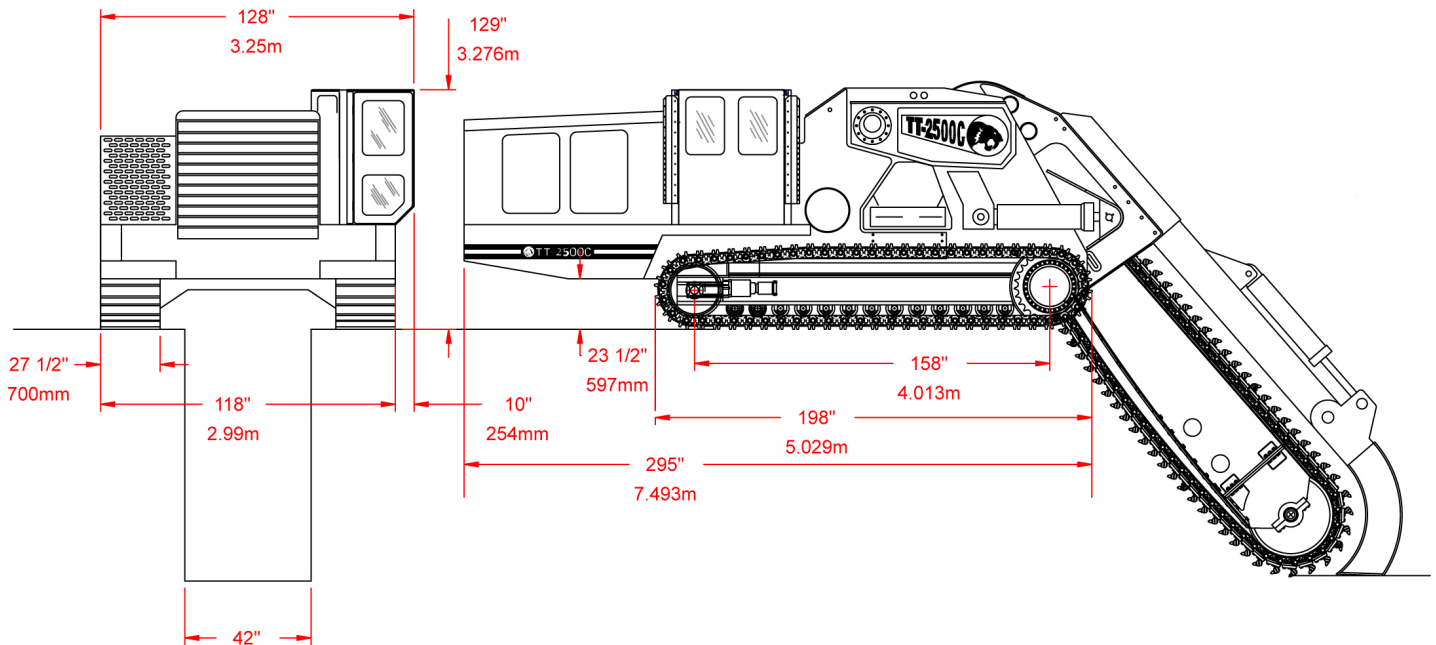

LA SOLUCIÓN MÁS COMPLETA

www.trenchtechespana.com

TRENCH TECH ESPAÑA, S.L.
 P.I. Serroviros
 C/.Ricardo de la Cierva nº 25-27
 08635 Sant Esteve Serroviros
 Barcelona (España)
 Teléfono y fax: 93.776.52.17
 Móvil: 619.70.75.75
 web: www.trenchtechespana.com
 mail: info@trenchtechespana.com